

LAVORI DI "RIQUALIFICAZIONE E RIATTUALIZZAZIONE DEL TORRENTE ABRILIA" 1° LOTTO  
**PISTA CICLOPEDONALE LUNGHO VIA L. MANARA**

Realizzazione di una barriera di protezione parapeditonale pubblicitaria per la nuova pista ciclopedonale zona parcheggio ospedale, con mini new-jersey (lato strada) e con recinzioni a pannelli (lato parcheggio)

**PROGETTO ESECUTIVO**  
 BARRIERA PARAPEDONALE PUBBLICITARIA

Aut. di concessione	Comune di San Benedetto del Tronto
Aut. di approvazione	Comune di San Benedetto del Tronto
Aut. di esecuzione	Comune di San Benedetto del Tronto
Aut. di licenza	Comune di San Benedetto del Tronto
Aut. di deposito	Comune di San Benedetto del Tronto
Aut. di pubblicazione	Comune di San Benedetto del Tronto
Aut. di archiviazione	Comune di San Benedetto del Tronto
Aut. di custodia	Comune di San Benedetto del Tronto
Aut. di manutenzione	Comune di San Benedetto del Tronto
Aut. di sostituzione	Comune di San Benedetto del Tronto
Aut. di rimozione	Comune di San Benedetto del Tronto
Aut. di smaltimento	Comune di San Benedetto del Tronto
Aut. di trasporto	Comune di San Benedetto del Tronto
Aut. di deposito	Comune di San Benedetto del Tronto
Aut. di pubblicazione	Comune di San Benedetto del Tronto
Aut. di archiviazione	Comune di San Benedetto del Tronto
Aut. di custodia	Comune di San Benedetto del Tronto
Aut. di manutenzione	Comune di San Benedetto del Tronto
Aut. di sostituzione	Comune di San Benedetto del Tronto
Aut. di rimozione	Comune di San Benedetto del Tronto
Aut. di smaltimento	Comune di San Benedetto del Tronto
Aut. di trasporto	Comune di San Benedetto del Tronto

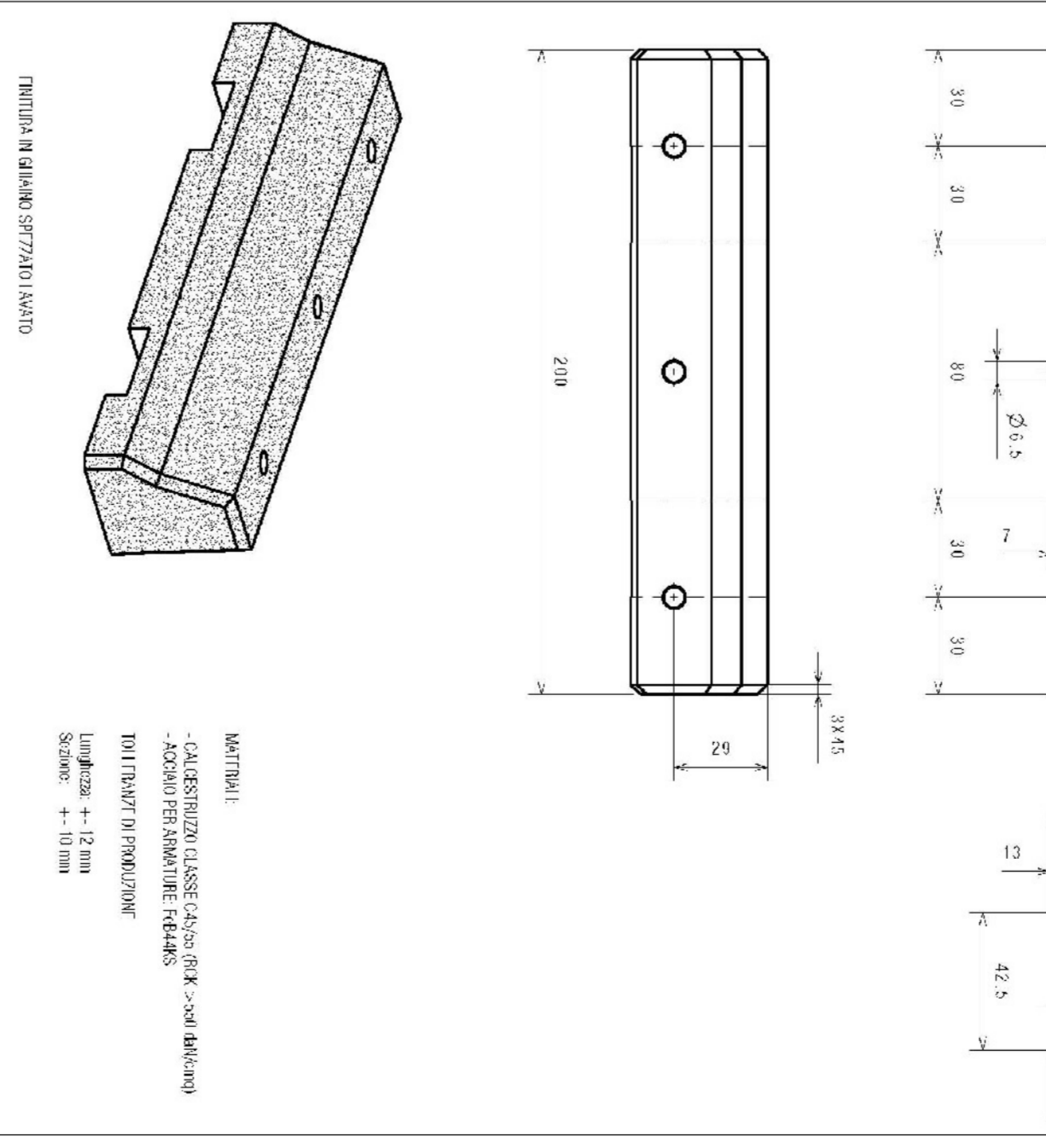
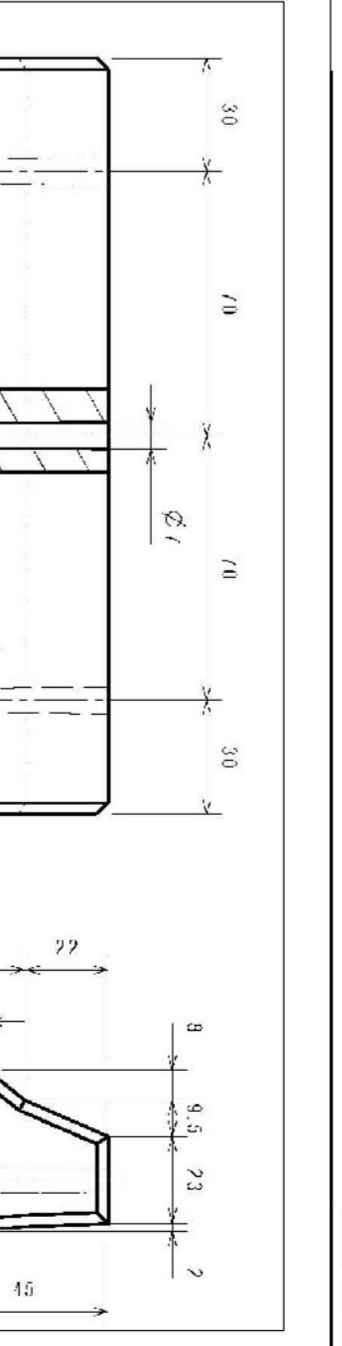
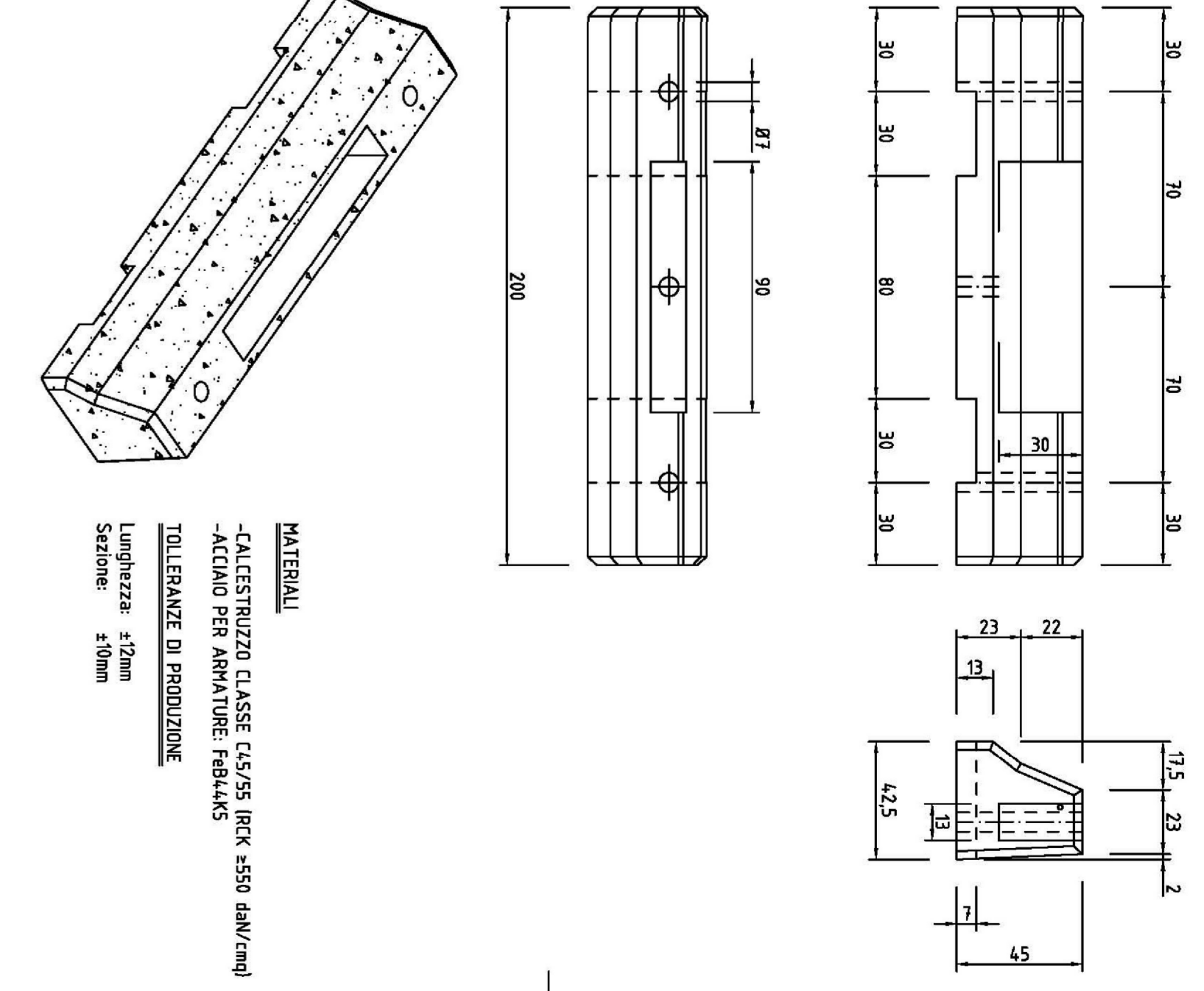

Part. dei mini NEW-JERSEY LATERALE (mNII-9P = n.23) e (mNII-af = n. 19) tipo dita TECNOTRE o equivalente con finitura in ghiaino spaccato e lavato e relativi accessori x posa

Particolare mini NEW-JERSEY laterale di delimitazione pista ciclopedonale con **BARRIERA PARAPEDONALE PUBBLICITARIA** scala 1:20

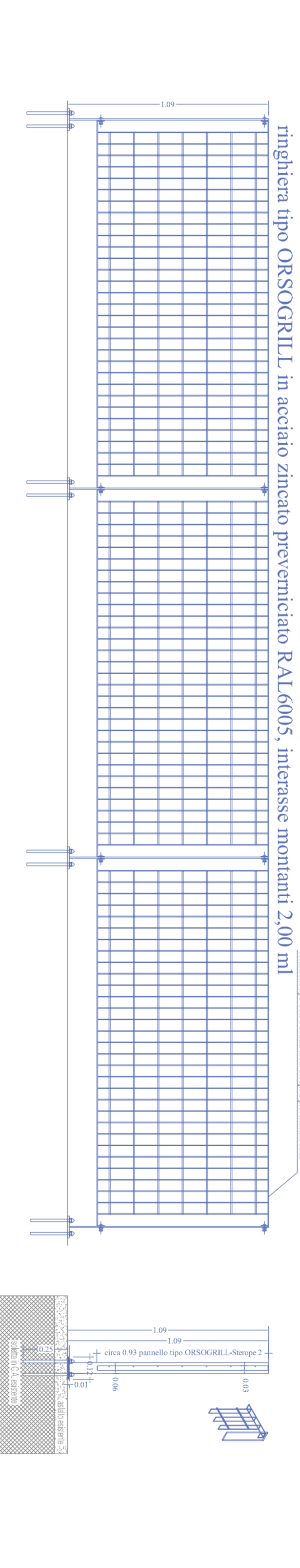
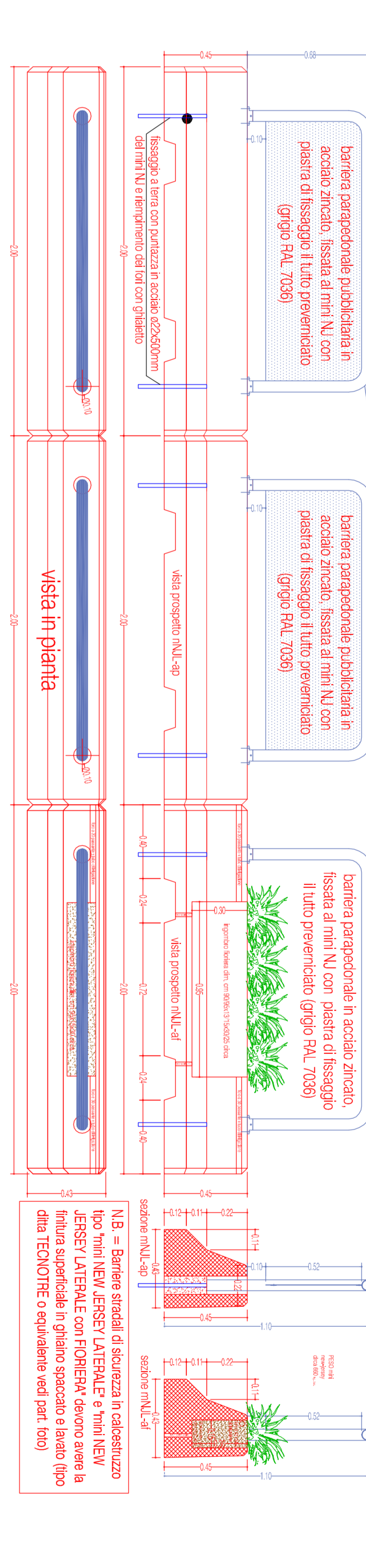

Particolare RECINZIONE tipo ORSOGRILL di delimitazione pista ciclopedonale lato Parcheggio Ospedale scala 1:20

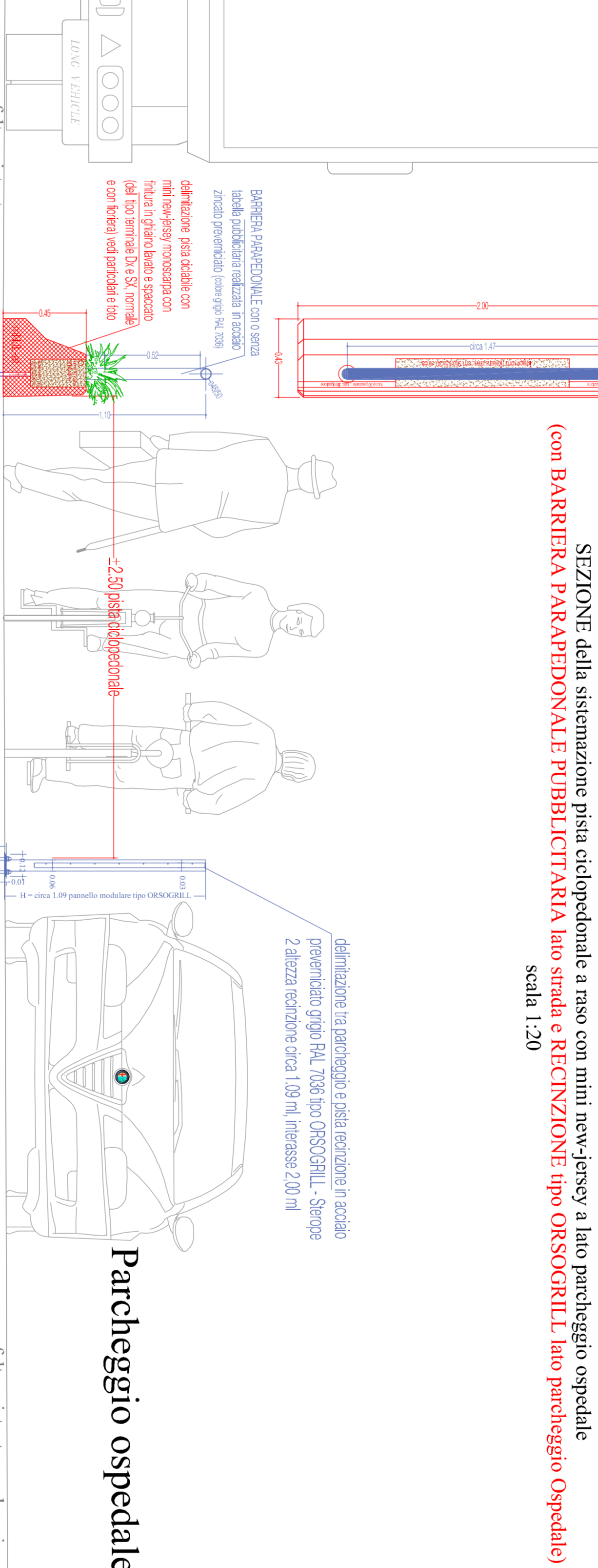

SEZIONE della sistemazione pista ciclopedonale a raso con mini new-jersey a lato parcheggio ospedale (con **BARRIERA PARAPEDONALE PUBBLICITARIA lato strada** e **RECINZIONE tipo ORSOGRILL lato parcheggio Ospedale**) scala 1:30

SEZIONE zona PARCHEGGIO OSPEDALE (stato esistente)

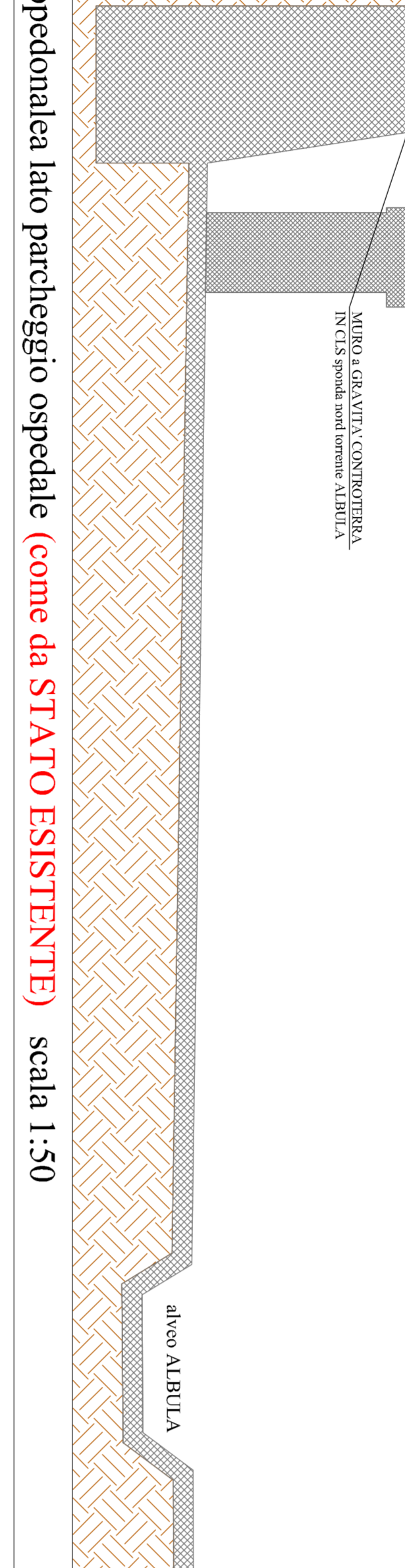
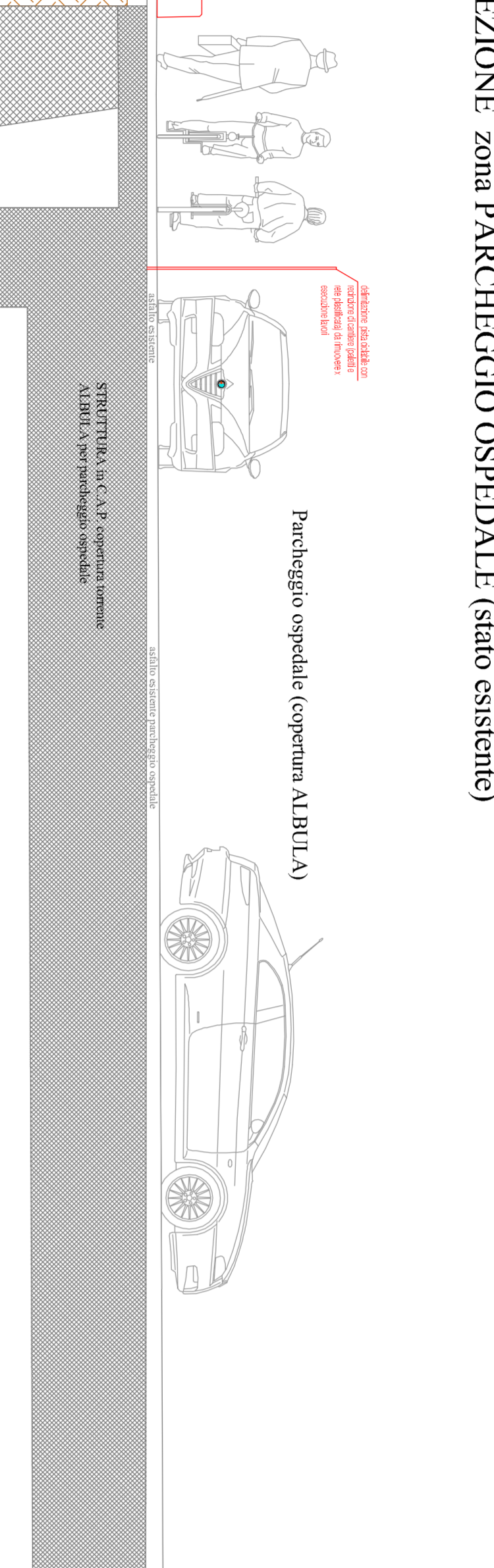

SEZIONE TIPO PISTA CICLOPEDONALE zona PARCHEGGIO OSPEDALE (REALIZZATA a RASO con MINI NEW-JERSEY e **BARRIERA PARAPEDONALE PUBBLICITARIA - lato strada** e **RECINZIONE tipo ORSOGRILL in acciaio zincato preventriciato RAL - lato parcheggio Ospedale**) scala 1:50

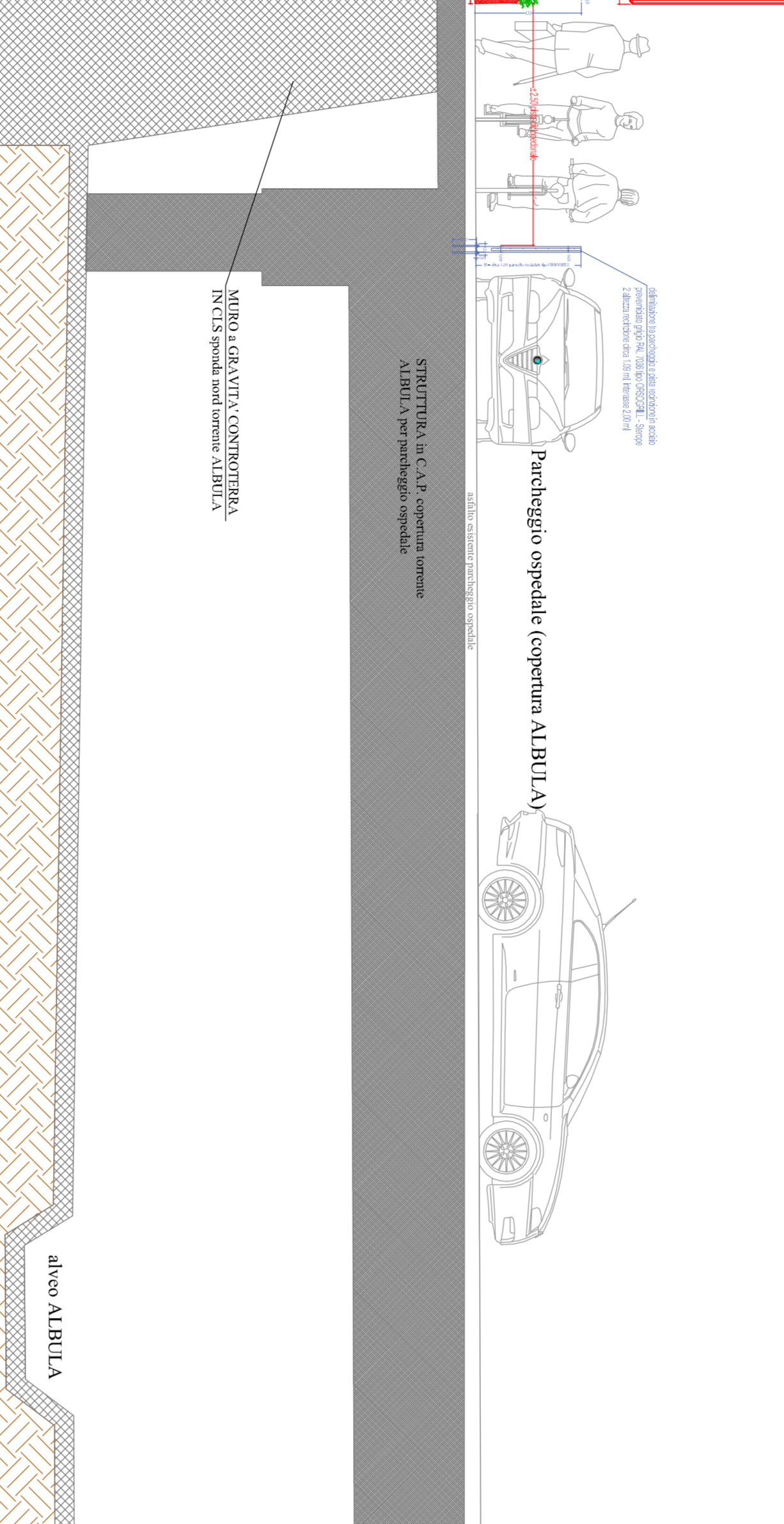

SEZIONE A-A della sistemazione pista ciclopedonale a raso con mini new-jersey a lato parcheggio ospedale (come da STATO di PROGETTO) scala 1:50

# VIA LUCIANO MANARA

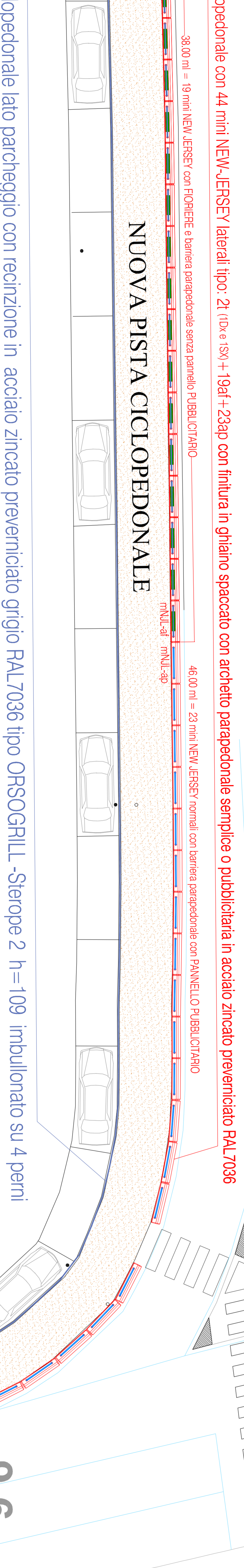

delimitazione pista ciclopedonale lato parcheggio con recinzione in acciaio zincato preventriciato grigio RAL7036 tipo ORSOGRILL - Sterope 2 h=109 imbullonato su 4 perni

# cheggio a raso OSPEDALE

sistemazione pista ciclopedonale a raso con mini new-jersey a lato parcheggio ospedale scala 1:100

10.2

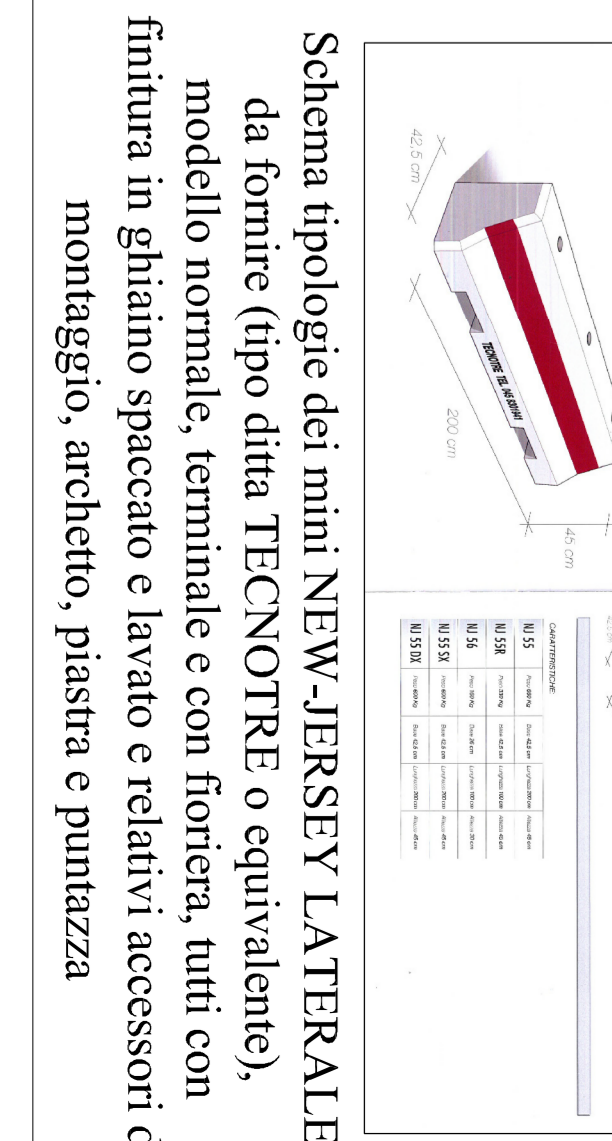
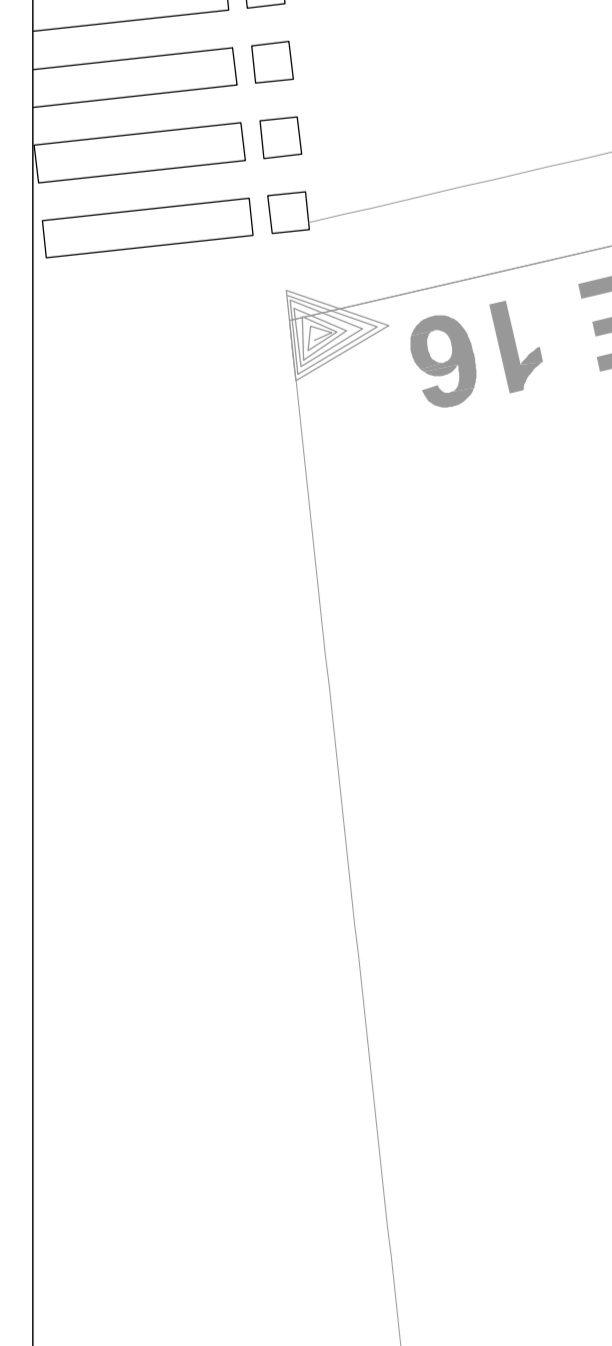
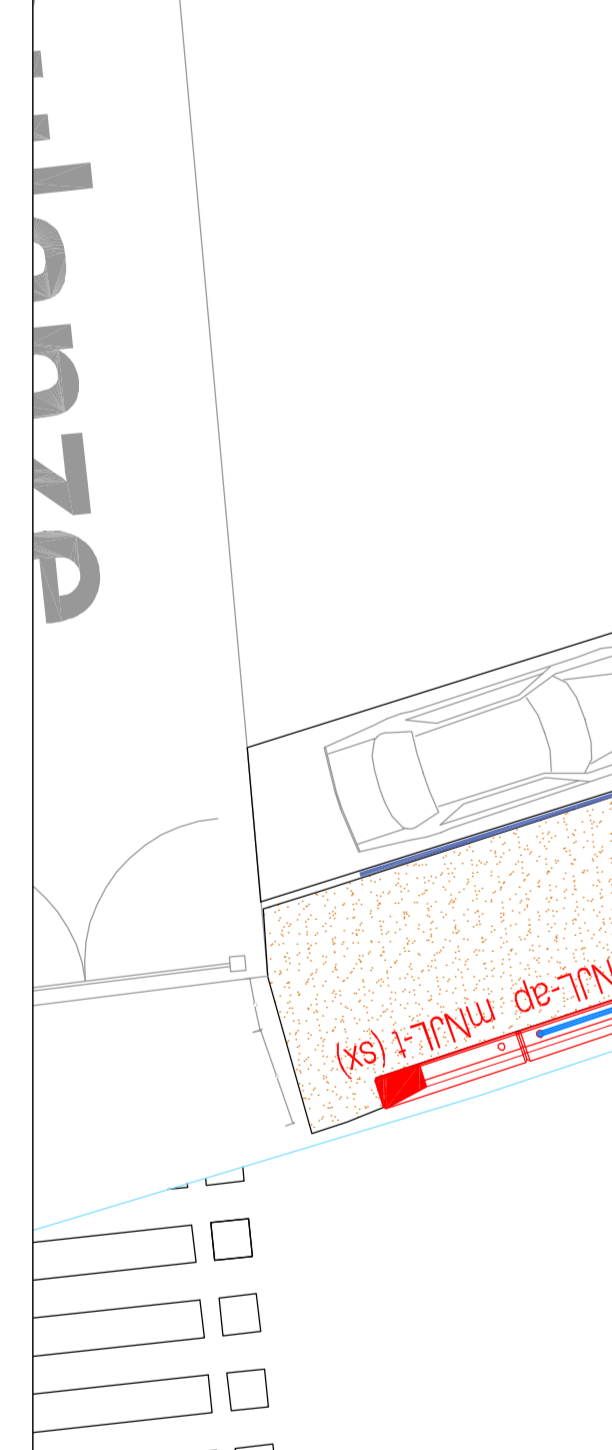
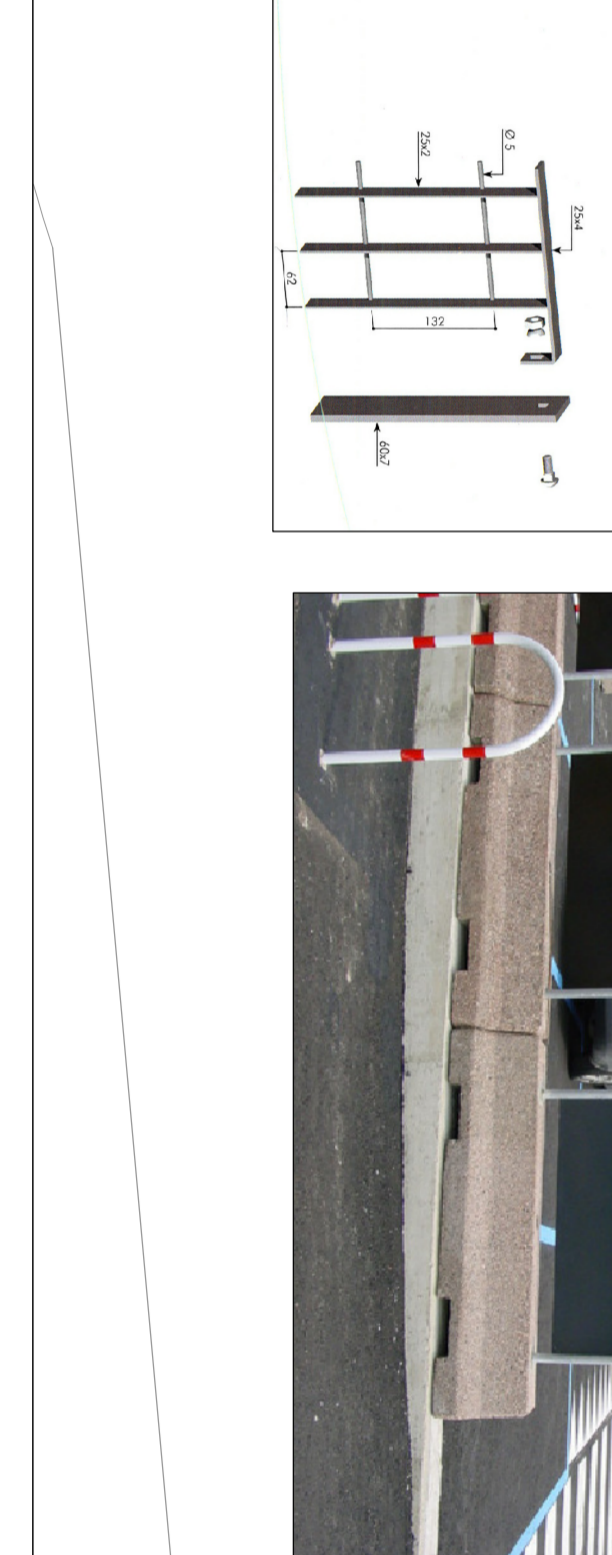
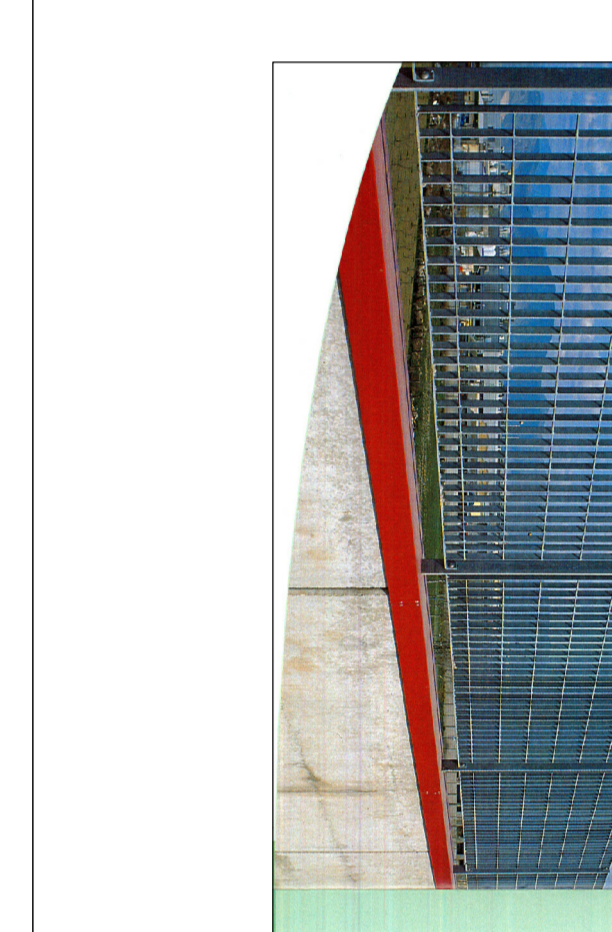

Schema tipologico del mini NEW-JERSEY LATERALE da fornire (tipo dita TECNOTRE o equivalente), modulo normale, terminale e con foratura, tutti con finitura in ghiaino spaccato e lavato e relativi accessori di montaggio, architetto, pittura e pulizia